

5-1. CARBURETOR AND AIR CLEANER (FOR MT-50V)

キャブレター&エアークリーナー (MT-50V用)

8HN

ECOS MIKASA
MIKUNI

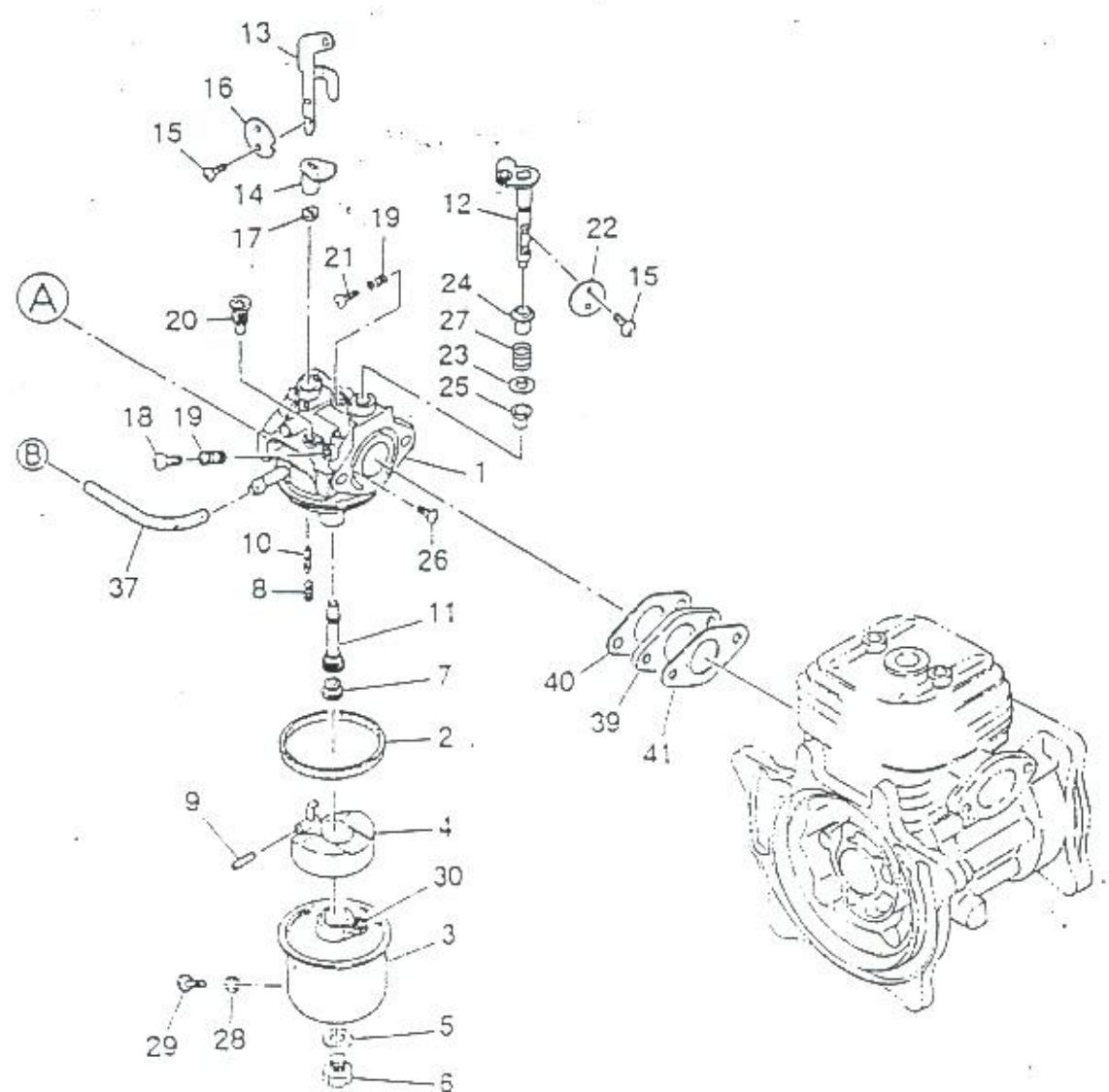
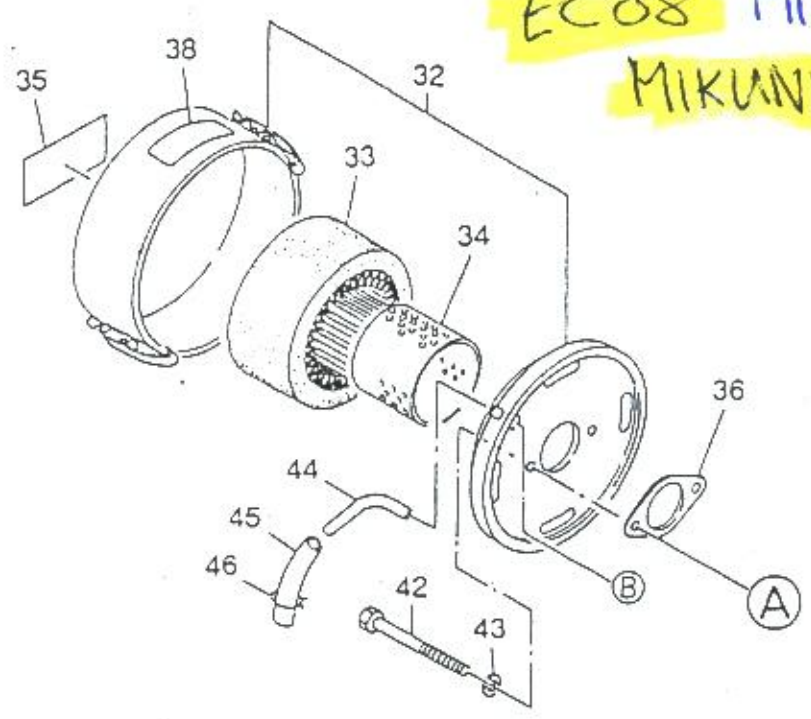

5-1. CARBURETOR AND AIR CLEANER (FOR MT-50V)

1996/5/15

キャブレター&エアークリーナー (MT-50V用)

** 8 H N **

REF NO	PART NO.	PART NAME	部品名称	QTY	MRK	MK2	REMARKS
1	580-60830-02	CARBURETOR AY	キャブレター AY H1 ランマー	1		158	INCL.2-29 *1
1	580-60830-03	CARBURETOR AY	キャブレター AY H1 ランマー	1	00		INCL.2-30 *2
2	580-60833-40	PACKING	パッキン	1			
3	580-60830-10	FLOAT BODY ASSY	フロートボデー AY	1			
4	580-60833-50	FLOAT	フロート	1			
5	580-60833-30	PACKING	パッキン	1			
6	580-60830-20	BOLT	ボルト	1			
7	530-60093-20	MAIN JET #72.5	メインジェット #72.5	1			
8	580-60832-40	SPRING	スプリング	1			
9	541-60020-50	PIN	ピン	1			
10	580-60832-50	NEEDLE	ニードル	1			#1
10	580-60834-00	NEEDLE	ニードル	1	XX		*1
11	580-60832-60	MAIN NOZZLE	メインノズル	1			
12	580-60830-30	THROTTLE SHAFT ASSY	スロットルシャフト AY	1			
13	580-60830-40	CHOKE LEVER	チョークレバー	1			
14	580-60830-50	RING	リング	1			
15	580-60831-60	SCREW	スクリュ	4			
16	580-60833-10	CHOKE VALVE	チョークバルブ	1			
17	580-60830-60	BUSH,NYLON	ブッシュ, ナイロン G-H-ミカサ	1			
18	541-60021-50	PILOT SCREW	アジャステイング スクリュ	1			
19	804-60012-30	SPRING	スプリング 0304ER	2			
20	560-60030-20	PILOT JET	パイロットジェット	1			
21	541-60022-30	SCREW	スクリュ	1			
22	580-60831-10	THROTTLE VALVE	スロットルバルブ	1			
23	580-60832-30	PACKING	パッキン	1			
24	580-60831-20	RING	リング	1			
25	580-60832-10	SEAL	シール	1			
26	580-60831-30	SCREW	スクリュ	1			
27	580-60831-40	SPRING	スプリング	1			
28	580-60833-20	PACKING	パッキン	1			
29	580-60831-50	SCREW	スクリュ	1			
30	580-60833-70	FLOAT STOPPER	フロートストッパー	1			*2
32	580-30350-01	AIR CLEANER ASSY	エアークリーナー AY	1		SS!	INCL.33-36
33	580-30350-50	ELEMENT	エレメント	1			!NS
34	580-30350-40	ELEMENT	エレメント	1			!NS
35	580-30190-20	LABEL,CLEANER	ラベル, クリーナー	1			!12
36	580-30350-30	PACKING	パッキン	1			!23
37	085-10099-81	RUBBER PIPE	ラバーパイプ	1			
38	073-64399-80	LABEL	ラベル	1			
39	580-35012-00	INSULATOR	インシュレーター G-H-ミカサ	1			
40	236-35903-03	GASKET 2 (INSULATOR)	ガスケット 2 インシュレーター	1			!23
41	106-35001-03	GASKET (INSULATOR)	ガスケット (インシュレーター)	1			
42	001-13067-50	BOLT	ボルト	2			!00
43	003-20060-00	SPRING WASHER	スプリングワッシャ	2			
44	510-65011-00	PIPE	パイプ	1			
45	085-10899-70	TUBE	チューブ	1			
46	056-50999-90	CLIP	クリップ	1			